



SN-131

計重秤

簡易使用手冊

越南英展責任有限公司 版權所有

EXCELL Precision Vietnam Co., Ltd.

使用前之準備工作

1. 請將電子衡器放置於穩固、平坦之桌面使用，勿放於搖動或振動之台架上，並利用四隻調整腳，使機器保持平穩，注意水準儀內之氣泡需位於圓圈中央。
2. 避免將電子衡器置於溫度變化過大或空氣流動劇烈之場所使用，如日光直射或冷氣機之出風口。
3. 請使用獨立之電源插座，以避免其他電器用品之干擾。
4. 打開電源時，秤盤上請勿放置任何東西。
5. 使用時秤物之重心須位於秤盤之中心點，且秤物不超出秤盤範圍，以確保其準確度。
6. 使用電子秤前，請先溫機 15~20 分鐘。
7. 請注意當低電源警示之符號()出現時，則表示須要充電，請及時充電。
8. 當開機字幕由 9 顯示至 0 後，秤盤保持穩定，電子衡器將進入使用狀態，此時重量顯示欄左側出現(f) (ZERO)。

顯示部分說明

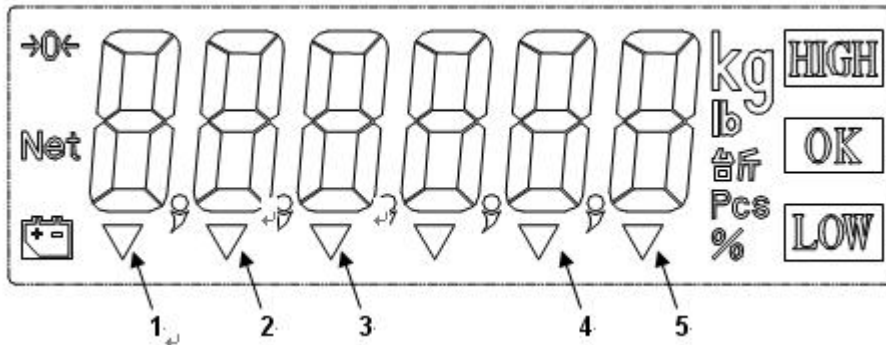









HIGH	上限值
OK	上下限之間的數值
LOW	下限值
KG	KG 單位
Pcs	“計數”模式
Net	淨重指示
▼1	顯示電子秤處於穩定狀態。
▼2	(PT) 預扣重模式
▼3	M+ - 累計模式

▼ 4	取樣不足 - 取樣時，若秤盤上樣品總重量小於“最少樣品重”，則此符號顯示，請增加樣品數，直到此符號熄滅，再作取樣，以確保其準確度。
▼ 5	單重不足 - 若秤盤上物品的單重小於“最小單重”，則此符號顯示，此情況表示物品之單重太輕，雖然電子秤仍可計算數量，但可能引起誤差。建議需選用感量較小規格符合之電子秤。
→0←	零點 - 顯示電子秤處於零重量狀態。
	重量欄右下角有低電源警示符號顯示時，表示電子秤須充電。

按鍵說明



	按壓此鍵，進入計數模式。
	按壓此鍵，進行計數模式中的取樣動作。
UNITS	按壓此鍵，可從計數模式回到計重模式
	按壓此鍵，進行預扣重功能
M+	累計秤物重量或計數值之各次總和功能。
	重量或數量之預設功能
→0←	按壓此鍵，進行重量歸零功能。
	累計值、預設值或預扣重值之重示功能。
	上數鍵 (0~9 數字鍵入)及背光鍵
	按壓此鍵，進行扣除包裝或 容器重量 的功能。
CE	累計值、預設值或預扣重值之清除功能。
	確認鍵

背光功能

按  鍵，可循環選擇三種背光模式

blAuto : 自動背光模式，當重量大於 10d 或按按鍵時，背光點亮。歸零 (重量小於 10d) 約 5 秒後，背光熄滅。

blOn : 背光一直點亮。

blOFF : 背光關閉。

零點

電子秤若於使用過程中，有零點飄移現象(即秤台上無物品，但螢幕出現微小重量值)，按  鍵歸零，此時螢幕上將有零點符號(à0B)指示。

累計功能

1. 放上欲秤物品螢幕顯示重量值
2. 按  鍵此時螢幕顯示累計總筆數
3. 接著顯示“累計總重量”，且累計(M+)燈號“▼”會閃爍

- ✓ 重量不須歸零，即可作下一筆重量之累計。即秤台上之重量變化超過±10d 以上，按  鍵，待重量顯示值穩定後，即可將重量存入記憶內。
- ✓ 累計筆數最多為 9999 筆，但位數最多為 6 位數。

重示累計值

按  鍵時，螢幕顯示“累計總筆數”，接著顯示“累計總重量”，且累計(M+)燈號“▼”會閃爍，約 3 秒後回復到原來模式。

清除累計值

按  鍵，接著按  鍵，即可清除所有累計值。

- ! 在計重與計數功能互相轉換，或計重單位互相轉換時，電子秤將自動清除累計值。
- ! 關機後電子秤將自動清除累計值。

扣重



! 未知包裝容器重量

將包裝容器置於秤台上待重量穩定後，按  鍵，使重量歸零且螢幕有淨重符號(Net)指示。將待秤物品置於容器內，則電子秤將顯示物品之淨重

清除扣重值





將包裝容器與物品一併移去後，電子秤顯示包裝容器重量之負值，此時再按一次  鍵，即清除“扣重值”，電子秤歸零，且淨重符號(Net)熄滅。

! 已知包裝容器重量(預扣重)

1. 按鍵 
2. 請利用上數鍵  輸入包裝容器之重量後按  鍵
3. 將待秤物品與包裝容器一併置於秤台上，則電子秤將顯示物品之淨重

清除預扣重值



2. 按  鍵，可循環選擇取樣個數 10、20、50、100
 3. 在秤台上放足所顯示之取樣個數，然後按  鍵待穩定後螢幕顯示秤台上之樣品個數
- ✓ 取樣不足()：取樣總重量少於 20d (d=感量)。
 - ✓ 單重不足()：取樣之單量少於 0.2d (d=感量)。
 - ✓ 取樣時，若有取樣不足或單重不足之符號(▼)指示，雖然電子秤仍可使用，但可能會引起誤差。
 - ✓ 取樣數目越大，計數功能也會越正確。

保證說明

- (一) 本機件在優待服務有效期間(購買日期壹年內)正常情況使用下，如有故障時，得憑本卡享由本公司(或經銷商)免費服務。
- (二) 如有下列情形之一者，雖在免費服務期間內，亦得酌收材料成本及修理費用，敬請見諒。
 1. 使用失當而導致之故障或損壞。
 2. 自行改裝或拆修而導致之損壞。
 3. 未經本公司所授權之技術人員修護時產生之損壞。
 4. 因天災地變所導致之損壞。
 5. 使用環境不佳致蟲害、潮濕，所導致之損壞。
- (三) 遇有下列情形之一者，得按價收費：
 1. 超過服務保證期間者。
 2. 到使用地點修理，得酌收交通費。